



Klöber Ciello

Notice d'utilisation

KLÖBER



Commandes de réglage CIELLO

à gauche
en position assise

à droite
en position assise

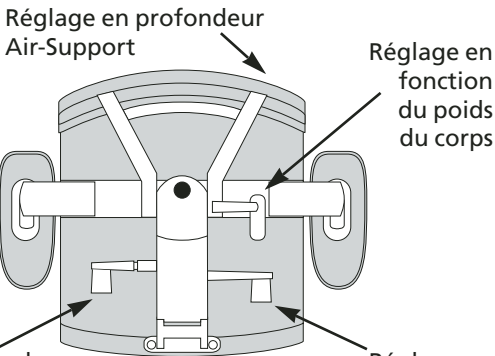

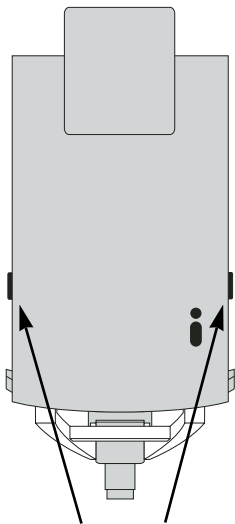

„Air-Support“
Réglage en hauteur
du bombement lombaire

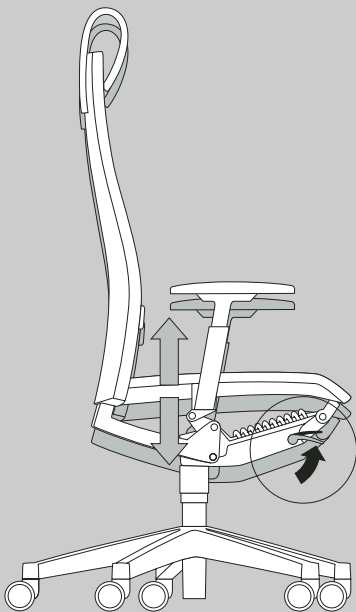

Réglage de la hauteur d'assise

La hauteur d'assise de votre siège pivotant peut être réglée en continu entre 40 et 53 cm au moyen d'un vérin pneumatique.

Pour ce faire, tirer vers le haut le levier situé à l'avant droit sous l'assise :

vous pouvez régler la hauteur d'assise voulue.

Relâcher le levier :

la hauteur d'assise est verrouillée.

La position d'assise est correcte lorsque l'angle au niveau des genoux est de 90°.

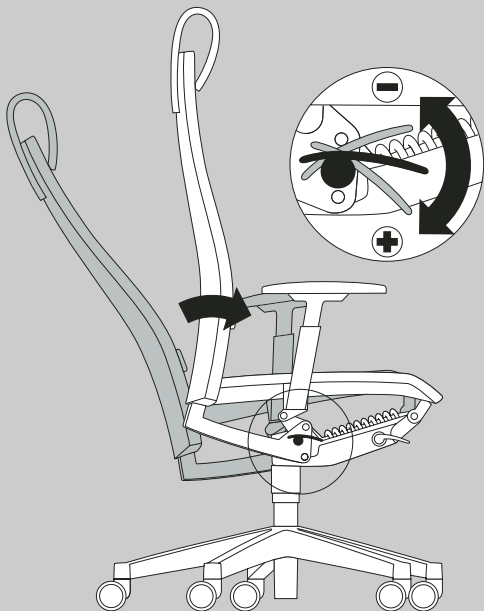

Adaptation de la force de rappel en fonction du poids du corps

Il est important de régler correctement la force de rappel du dossier en fonction du poids du corps.

Régler la force de rappel de sorte à être bien soutenu par le dossier dans toutes les postures, sans basculer vers l'arrière ni sentir une pression de rappel trop élevée.

Pour le réglage en fonction du poids du corps, Ciello dispose d'un système pratique de réglage rapide par un levier pivotant situé au milieu à droite sous l'assise.

Attention : le réglage n'est possible que lorsque le dossier est en position avant maximale !!!

Pour ce faire, tirer tout d'abord le levier vers l'extérieur, puis le tourner vers le bas :

la pression augmente (jusqu'à 120 kg maximum).

Tourner le levier vers le haut :

la pression diminue (jusqu'à 45 kg minimum).

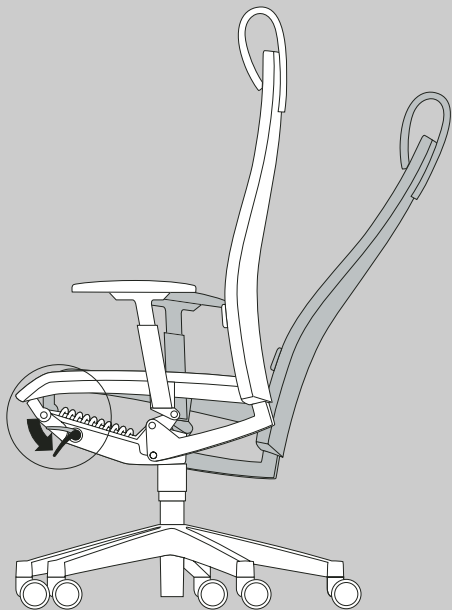

Verrouillage du mécanisme synchrone

La position d'assise „dynamique“, c'est-à-dire le mouvement permanent de l'assise et du dossier, est recommandée par les médecins du travail.

Toutefois, si vous souhaitez travailler dans la même posture, vous pouvez désactiver le mécanisme de synchronisation des mouvements.

Pour ce faire, utiliser la manette à l'avant gauche sous l'assise.

Tourner la vers le bas :

la position d'assise voulue est verrouillée.

Tourner la vers le haut :

les mouvements du mécanisme de synchronisation sont à nouveau activés.

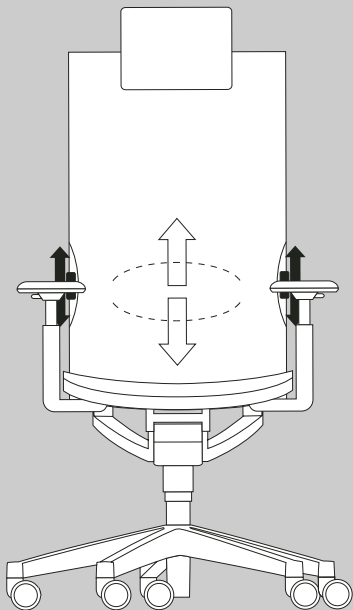

Soutien lombaire réglable en hauteur (en option)

Votre siège Ciello comporte un dispositif „Air-Support“, c'est-à-dire un coussin d'air gonflable (soutien lombaire) intégré dans le dossier.

Il présente deux fonctions :

- Réglage en hauteur du soutien lombaire sur env. 6 cm
- Modification du bombement lombaire (bombement plus important / plus faible)

Pour le réglage en hauteur, repousser simultanément vers le haut ou vers le bas les deux touches qui se trouvent sur le côté du dossier.

Régler la hauteur du soutien lombaire de sorte que la convexité du dossier – notamment au niveau des vertèbres lombaires – soit bien adaptée à la forme de votre colonne vertébrale et puisse ainsi la stabiliser de manière optimale.

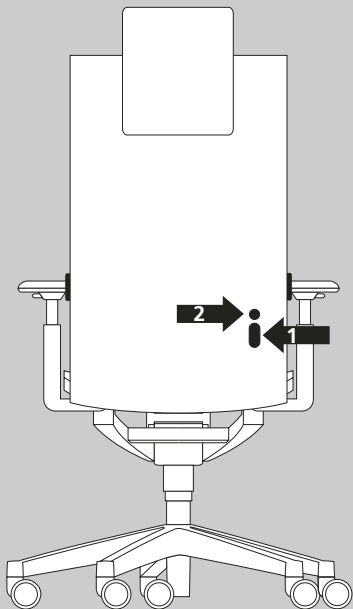

Bombement lombaire réglable (en option)

Le coussin d'air gonflable („Air-Support“) permet de modifier le bombement du dossier. Pour ce faire, appuyer sur la pompe à air **(1)** autant de fois que nécessaire jusqu'à atteindre un niveau de bombement ressenti comme étant agréable.

L'actionnement du bouton situé à côté **(2)** permet à l'air de s'échapper et de réduire ainsi le bombement.

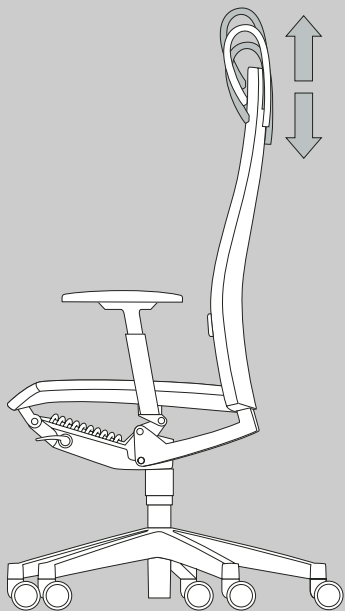

Appui-tête réglable (en option)

Ce siège pivotant comporte (en option) un appui-tête et appui-nuque réglable.

Pour le réglage en hauteur, faire coulisser ce dernier vers le haut ou vers le bas jusqu'à la position désirée.

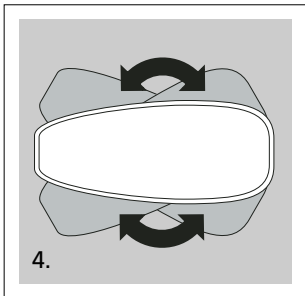
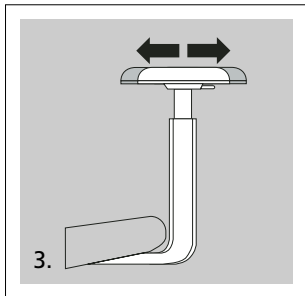
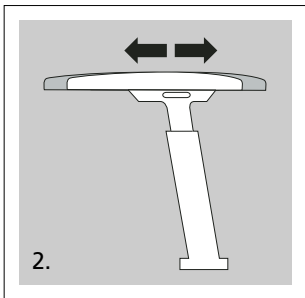
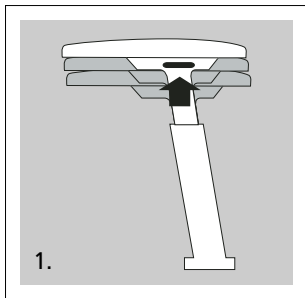

Support-bras 4F réglables en hauteur

Les „support-bras“ de votre siège pivotant Ciello comportent quatre fonctions :

1. Réglage en hauteur sur 11 cm : pour ce faire, appuyer sur la touche sous le support-bras, régler la hauteur voulue, puis relâcher la touche pour verrouiller la position.
2. Réglage horizontal sur 5 cm : pour ce faire, pousser fortement le support-bras vers l'avant ou vers l'arrière jusqu'à ce qu'il s'enclenche dans la position voulue.
3. Réglage latéral sur 2,5 cm, également en poussant fortement le support-bras vers l'extérieur ou vers l'intérieur.
4. Support-bras pivotants (15° vers la gauche ou vers la droite) : tourner le support-bras jusqu'à ce qu'il s'enclenche dans la position voulue.

En vous servant de l'échelle graduée, veiller à ce que les accoudoirs soient réglés à la même hauteur afin de soulager efficacement la colonne vertébrale, la ceinture scapulaire et les muscles des bras.

Normes / Certificats

■ Les sièges pivotants Ciello sont testés et certifiés : ils arborent le label „geprüfte Sicherheit“ (GS)

Garantie

■ Vous bénéficiez d'une garantie de trois ans sur ce siège. Pour les exécutions, spéciales désirées par le client, la garantie légale est accordée.

■ Pour les informations techniques, veuillez contacter notre service clientèle / export à l'usine au 0 75 51 / 838-151.

Maintenance

■ Les pièces mécaniques et les pièces mobiles ne nécessitent aucun entretien.

■ Il est recommandé de nettoyer de temps à autres les roulettes pour enlever les résidus de moquette, etc.

Roulettes

■ Equipement de série avec roulettes pour moquette. Sur demande, roulettes souples pour sols durs, identifiables à la bague de roulement d'une couleur différente.

■ Pour des raisons de sécurité, les roulettes doivent être remplacées en cas de passage d'un sol avec moquette à un sol dur et inversement.

Note importante !

■ Ne pas chauffer l'ensemble du vérin pneumatique et ne pas utiliser la force pour l'ouvrir !

Les interventions sur les vérins pneumatiques ainsi que leur remplacement doivent uniquement être réalisés par un personnel spécialisé.



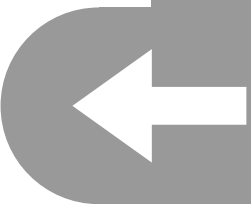

Notice d'utilisation